

SCI Van bướm PN16

Theo tiêu chuẩn: BS5163- Kiểu A A
Kích thước: DN80-300
Áp lực làm việc: 16 bar
Nhiệt độ tối đa: 70°C Max
Sơn: Sơn Epoxy màu xanh độ dày tối thiểu 250 micron
Vận hành: Tay quay/Tay gạt

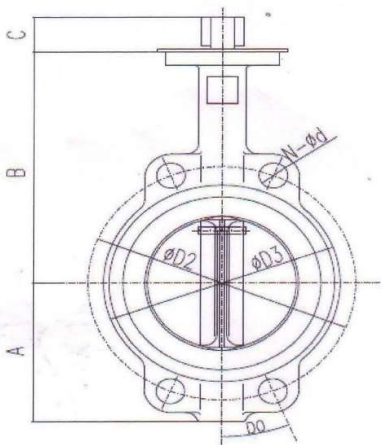

KÍCH THƯỚC



SIZE DN	A	B	C	Ø D1	Ø D2	Ø D3	Ø d	L	DO	f-f
80	95	181	32	78,8	160	127	19	245	22,5	45.2
100	114	200	32	104	18	158	19	276	22,5	57.1
150	139	226	32	155.7	240	212	23	276	22.5	55.8
200	175	260	45	202.4	295	268	23	383	22.5	60.6
250	203	292		250.4	355	357	28		15	65.6
300	242	337		301.5	410	407	28		15	76.9

CHI TIẾT

STT	BỘ PHẬN	VẬT LIỆU	TIÊU CHUẨN
1	Thân	Gang cầu	BS 1561-EN-GJL-220
3	Đĩa	Thép không rỉ	Stainless Steel Grade 304
4	Gioăng đĩa	EPDM	EN681-1
5	Trục	Thép không rỉ	Stainless Stell Grade 420