

KHỚP NỐI MỀM BB ATK

- Đường Kính: DN50 – DN1000
- Kiểu kết nối mặt bích: EN1092 PN10/16
: BS4504 PN10/16
- Lớp phủ: Sơn phủ Epoxy, độ dày $\geq 150\mu\text{m}$
- Áp lực làm việc: PN10
- Nhiệt độ làm việc: Cao nhất 70°C

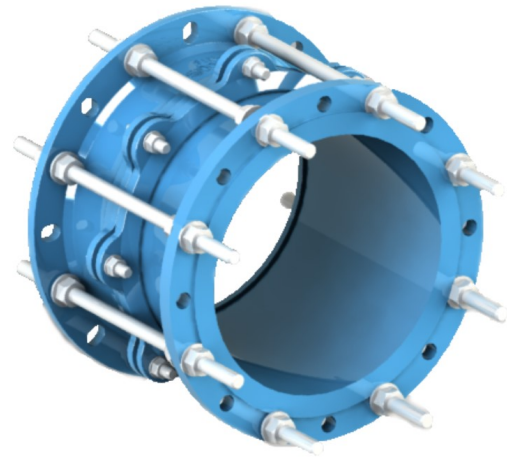

❖ CẤU TẠO KHỚP MỀM BB

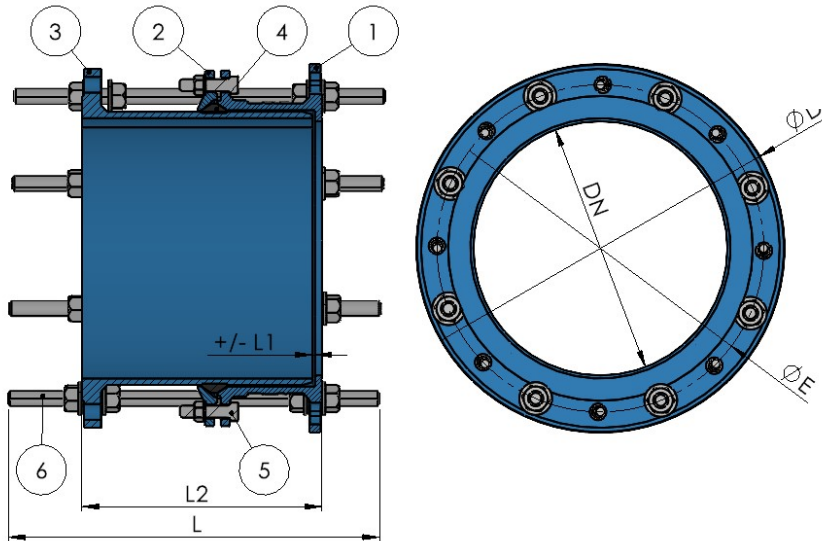

STT	Chi tiết	Vật liệu
1	Thân BE	Gang cầu GJS-500-7
2	Nắp	Gang cầu GJS-500-7
3	Thân BU	Gang cầu GJS-500-7
4	Gioăng	EPDM
5	Bu lông	Thép mạ kẽm
6	Bu lông	Thép mạ kẽm

❖ THÔNG SỐ KỸ THUẬT:

DN	Cấp áp lực mặt bích	D (mm)	L (mm)	L1 (mm)	L2 (mm)	E (mm)	Trọng lượng (Kg)
80	PN10	200	330	30	200	160	15
100	PN10	220	330	30	200	180	19
150	PN10	285	330	30	200	240	26
200	PN10	340	430	40	280	295	30
250	PN10	405	430	60	280	350	43
300	PN10	460	575	60	360	400	68
350	PN10	520	575	60	360	460	80
400	PN10	580	585	60	360	515	104
450	PN10	640	585	60	360	565	121
500	PN10	715	605	60	360	620	149
600	PN10	840	625	60	360	725	186
700	PN10	910	625	60	360	840	203
800	PN10	1025	645	60	360	950	233
900	PN10	1155	645	60	360	1050	261
1000	PN10	1255	665	60	370	1160	356

Nhà sản xuất: CÔNG TY CỔ PHẦN ĐẦU TƯ VÀ SẢN XUẤT HCL

Địa chỉ: Số 12, Ngõ 104/3, Định Công, Thanh Xuân, Hà Nội

Website: <http://www.hcl.vn;>

Tel: 024.6 674 0333

