



Đường Kính: DN50 – DN300

- **Tiêu Chuẩn Thiết Kế: BS EN 1074-3**
- **Kiểu kết nối mặt bích: EN1092 PN10/16
: BS4504 PN10/16**
- **T/C độ dài 2 mặt bích: BS EN558-2-48**
- **Lớp phủ: Sơn phủ Epoxy, độ dày $\geq 250\mu\text{m}$**
- **Áp lực làm việc: PN 16**
- **Nhiệt độ làm việc: Cao nhất 70°C**



❖ CẤU TẠO VAN

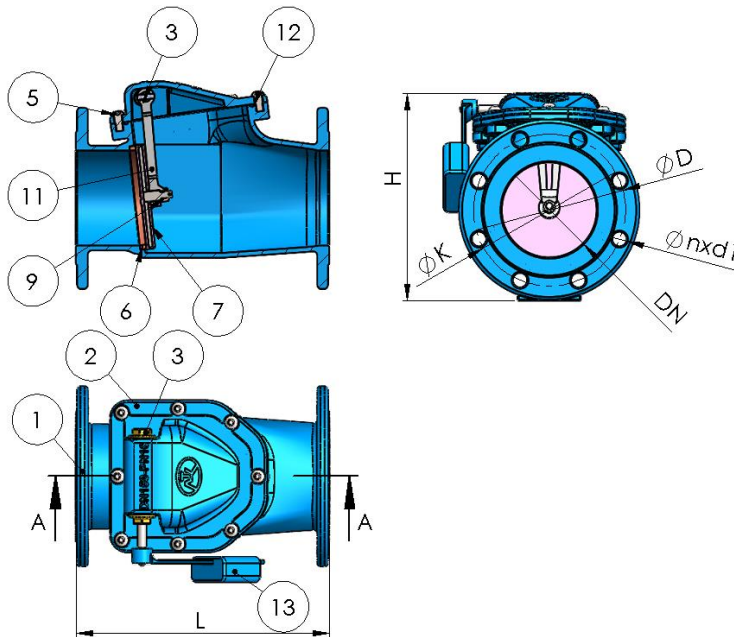

STT	Chi tiết	Vật liệu
1	Thân van	Gang cầu GJS-500-7
2	Nắp van	Gang cầu GJS-500-7
3	Gối đỡ	Gang cầu GJS-500-7
4	Trục van	Thép không gỉ SUS420
5	Bu lông	Inox 304
6	Bạc đồng	Đồng thau
7	Đĩa van	Cao su (EPDM)
8	Lõi đĩa van	Gang cầu GJS-500-7
9	Bu lông đĩa van	Inox 304
10	Bu lông gối đỡ	Inox 304
11	Tay lật đĩa van	Gang cầu GJS-500-7
12	Gioăng đệm	Cao su (EPDM)
13	Đối trọng	

❖ THÔNG SỐ KỸ THUẬT:

DN	Tiêu chuẩn mặt bích	D (mm)	L (mm)	H (mm)	K (mm)	nxd1 (mm)	Trọng lượng (Kg)
50	PN10/16	165	200	190	125	4x18	11.5
65	PN10/16	185	240	211	145	4x18	13.5
80	PN10/16	200	280	230	160	8x19	17
100	PN10/16	220	300	255	180	8x19	23
125	PN10/16	250	350	311	210	8x19	35
150	PN10/16	285	400	350	240	8x23	43
200	PN10	340	500	400	295	8x23	64
200	PN16	340	500	400	295	12x23	64
250	PN10	395	600	493	350	12x23	85
250	PN16	405	600	498	355	12x28	85
300	PN10	445	700	547	400	12x23	142
300	PN16	460	700	555	410	12x28	150