



CẤU TẠO VAN

- Đường Kính: DN50 – DN300
- Tiêu Chuẩn Thiết Kế: BS EN 1074-1
- Kiểu kết nối mặt bích: EN1092 PN10/16
BS4504 PN10/16
- T/C độ dài 2 mặt bích: BS EN558-14
- Lớp phủ: Sơn phủ Epoxy, độ dày $\geq 250\mu\text{m}$
- Áp lực làm việc: PN16
- Nhiệt độ làm việc: Cao nhất 70°C



BẢO
HÀNH
5
NĂM

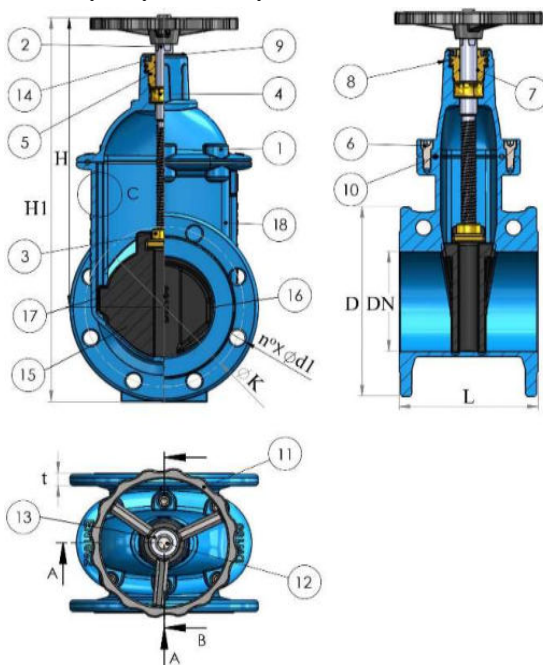

STT	Chi tiết	Vật liệu
1	Nắp van	Gang cầu GJS-500-7
2	Trục van	Inox 201/Thép không gỉ SS420
3	Ren đĩa van	Đồng thau
4	Vòng ôm cổ trục	Đồng thau
5	Bạc ren cổ trục	Đồng thau
6	Bulong	Thép không gỉ
7	Gioăng phớt	Cao su (EPDM)
8	Gioăng phớt	Cao su (EPDM)
9	Vòng đệm	Cao su
10	Đệm thân	Cao su (EPDM)
11	Tay quay/nắp chụp	Gang cầu GJS-500-7
12	Bulong tay quay	Thép không gỉ
13	Vòng đệm	Thép không gỉ
14	Đệm giữ bạc	Thép không gỉ
15	Lõi đĩa van	Gang cầu GJS-500-7
16	Lớp phủ đĩa van	Cao su (EPDM)
17	Má đĩa van	Nhựa POM
18	Thân van	Gang cầu GJS-500-7

❖ THÔNG SỐ KỸ THUẬT

DN	Cấp áp lực mặt bích	D (mm)	L (mm)	H (mm)	H1 (mm)	K (mm)	nxd1 (mm)	t (mm)	Số vòng mở hết van	Trọng lượng (Kg)
50	PN10/16	165	150	225	305	125	4x18	18	13	12
65	PN10/16	185	170	250	345	145	4x18	18	13	14
80	PN10/16	200	180	276	376	160	8x19	19	16	16
100	PN10/16	220	190	316	426	180	8x19	19	20	18
125	PN10/16	250	200	350	475	210	8x19	19	25	23
150	PN10/16	285	210	425	568	240	8x23	19	30	36
200	PN10	340	230	493	663	295	8x23	20	34	50
200	PN16	340	230	493	663	295	12x23	20	34	50
250	PN10	395	250	610	808	350	12x23	23	42	70
250	PN16	405	250	610	813	355	12x28	23	42	70
300	PN10	445	270	675	898	400	12x23	25	50	100
300	PN16	460	270	675	900	410	12x28	25	50	100